

Corredera en línea 120RT

Secciones Técnicas

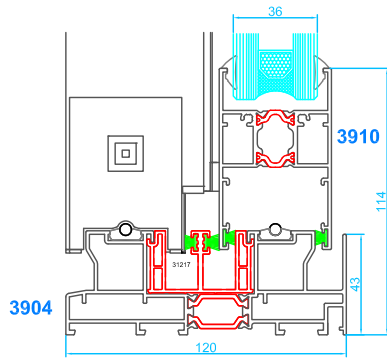

Marco de corredera
Hoja de corredera

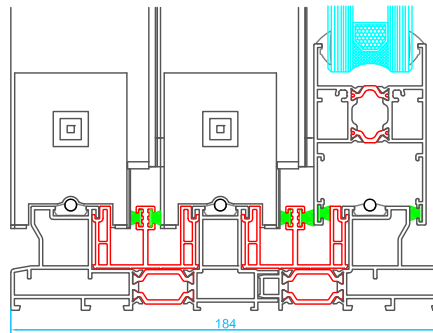

Marco de corredera de triple carril
Hoja de corredera

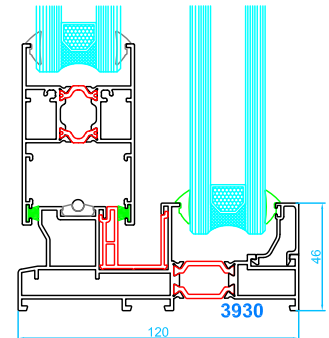

Marco de corredera con 1 hoja fija

Cálculo ancho del marco multicarril

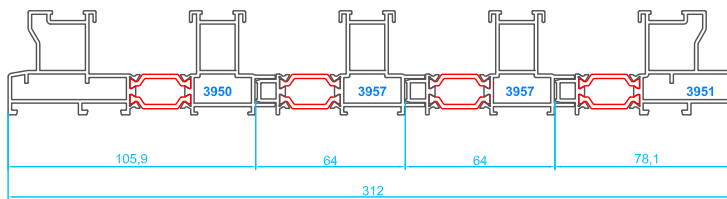

Para conocer la medida de un marco con "X" número de carriles, basta con ir sumando las medidas parciales del perfil exterior (3950, 3952 y 3955), la referencia 3957 "Carril suplementario" y la cota del perfil interior (3951, 3953, 3954 y 3956).

Perfiles de unión

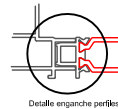
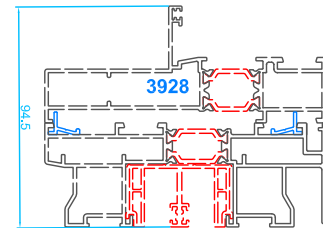

Detalle enganche perfiles

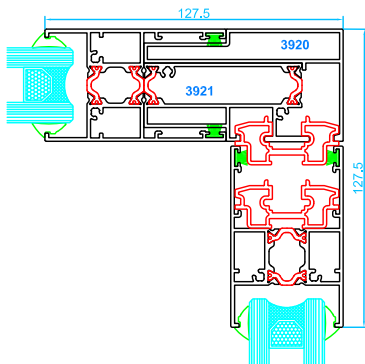

Encuentro en esquina 90° sin parteluces

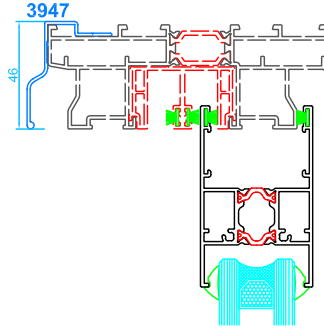

Goterón para evitar filtraciones de agua a ras de fachada

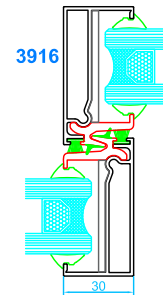

Cruce estándar

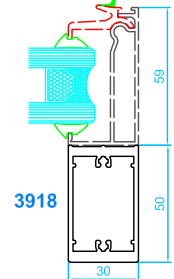

Cruce con refuerzo de inercia

Nudos centrales

Tapajuntas

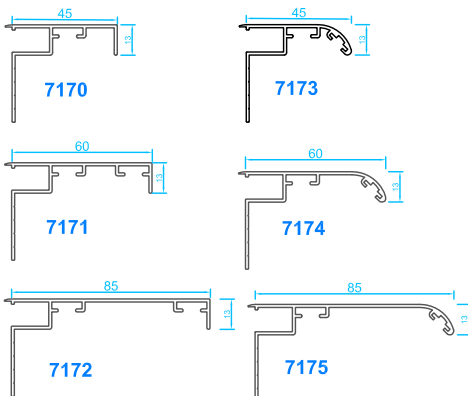

Travesaños

